



UGELLI PER FONTANE

SCHAUMS

Il getto molto spumeggiante prodotto da questo ugello rimane compatto sino al punto più elevato, dove dà origine alla caratteristica chioma. Deve affiorare dall'acqua almeno 4 cm. Per il resto è indipendente dal livello del bacino, in quanto l'acqua del medesimo non è aspirata dalla lancia dell'ugello. Molto forte è il mescolamento aria-acqua all'interno dell'ugello. L'acqua ricaduta contiene circa l'80% di aria. Lo si può impiegare con risultati estetici molto validi per realizzare effetti verticali unici o multipli. E' inoltre adatto anche per costruire corone di getti parabolici, convergenti o divergenti. Se alimentato da pompa sequenziata dà luogo ad effetti molto suggestivi calmi od "esplosivi" come fuochi d'artificio.

Note Tecniche: realizzato secondo i modelli, in ottone od in acciaio inox ed ottone. L'ugello 32S non è dotato, a differenza degli altri, di flangia o snodo sferico.

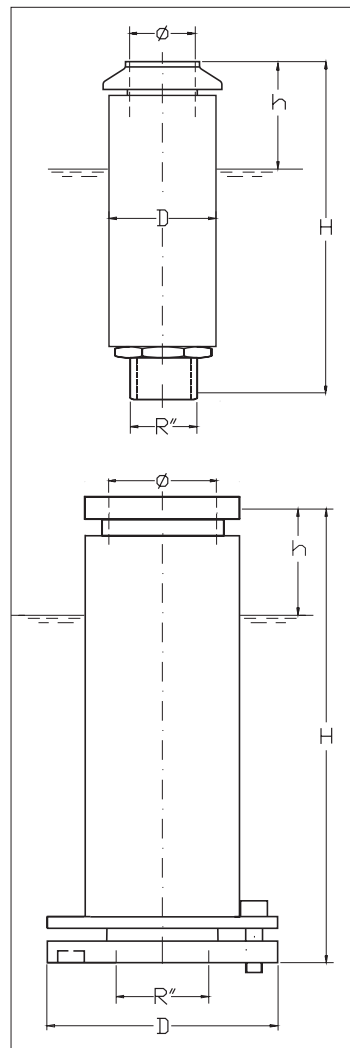

MISURE	32S	56S	75S	100S
R''	1"	1"½	2"½	3"½
H (mm)	173	227	285	495
h (mm)	40	40	70	110
D (mm)	54	76	145	230
ø (mm)	32	56	70	110
Peso (kg)	1.4	3.5	5.8	24.0



VALORI IDRAULICI

H. GETTI	32S	art.01.111	56S	art. 01.122	75S	art.01.131	100S	art.01.141
	L / min.	m.c.a.	L / min.	m.c.a.	L / min.	m.c.a.	L / min.	m.c.a.
0.50	54	1.2	120	1.0	220	1.0	-	-
0.75	66	1.8	141	1.4	270	1.1	468	1.1
1.00	74	2.2	167	2.4	313	1.6	557	1.6
1.25	82	3.0	191	2.9	351	2.1	624	2.1
1.50	90	3.6	211	3.3	385	2.4	686	2.4
2.00	102	5.0	246	5.2	447	3.7	796	3.7
2.50	112	6.0	262	6.1	503	4.5	888	4.5
3.00	-	-	300	7.8	553	5.5	985	5.5
4.00	-	-	336	10.0	644	7.3	1183	7.3
5.00	-	-	380	13.6	728	9.1	1295	9.1
6.00	-	-	440	14.5	804	10.5	1431	10.5
8.00	-	-	-	-	-	-	1540	14.0